



1360 TV2



1360 TV4

Características principales

Cuerpo de acrílico, PVC, PTFE.
Diafragmas y sellos de FKM.
Núcleo móvil completamente aislado del fluido.
Bobina capsulada conexión DIN 43650 forma A.
Protección IP65 y NEMA4.
Ausencia de la acción de electrólisis galvánica.
No contaminante de los productos que maneja.

Opcionales:

- Indicador luminoso de bobina energizada.
- Bobinas y carcasas a prueba de explosión e intemperie.

Especificaciones Técnicas

Ø Conex.	Ø Orificio		Factor de Flujo		Presión máxima				Temperatura máxima		Figura Nº	Peso		Número de catálogo	
	mm	ins.	Kv	Cv	Entrada		Salida		°C	°F		kg	Lb		
Cuerpo de acrílico															
1/4"	2,25	0,09	0,13	0,15	1	15	0,5	7,5	60	140	1	0,4	0,88	1360AV2	
Cuerpo de PVC															
3/8"	7	0,28	1	1,17	4	60	2	30	60	140	2	0,8	1,75	1360PV3	
1/2"														1360PV4	
Cuerpo de teflon															
1/4"	2,25	0,9	0,13	0,15	1	15	0,5	7,5	60	140	1	0,4	0,88	1360TV2	
3/8"	7	0,28	1	1,17	4	60	2	30	150	302	2	0,8	1,75	1360TV3	
1/2"														1360TV4	

Notas: para diafragmas y sellos de acrílico-nitrilo, cambiar la letra "V" por "A" en el número de catálogo de la válvula. Ejemplo: 1360TA4 en lugar de 1360TV4.

Dimensiones generales

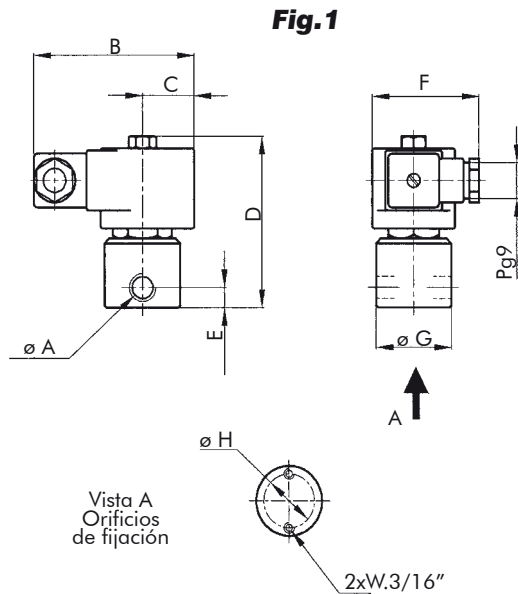

Dimensiones Fig. 1

Ø A	B	C	D	E	F	Ø G	Ø H	Ø A	B	C	D	E	F	Ø G	Ø H
1/4	85	27	86	10	57	40	27	1/4	3,35	1,06	3,39	0,39	2,24	1,57	1,06

Dimensiones en mm. *Dimensiones en ins.*

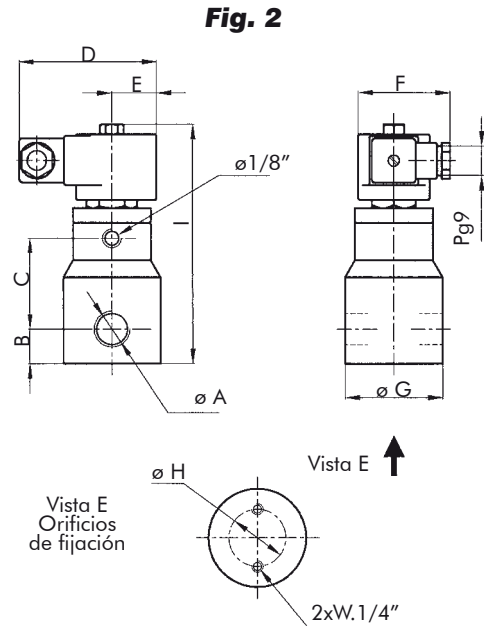

Dimensiones Fig. 2

Ø A	B	C	D	E	F	Ø G	Ø H	Ø A	B	C	D	E	F	Ø G	Ø H
1/2"	21	56	85	27	57	60	35	1/2"	0,83	2,20	3,35	1,06	2,24	2,36	1,38
3/8"								3/8"							

Dimensiones en mm. *Dimensiones en ins.*

Datos de la bobina

Tipo de corriente	Ø conex. ins.	Código	Potencia W	VA (volt-amper)		Temperatura máxima		Ten-siones
				Arranque	Sosten.	° C	° F	
AC 50 Hz	1/4"	MF11C	11	40	22	155	311	1
	3/8"-1/2"	MH18C	18	61	39	180	356	1
AC 60 Hz	1/4"	MF13C	13	45	27	155	311	2
	3/8"-1/2"	MH16C	16	48	29	180	356	2

1-(12,24,110,220,240)V 2-(12,24,110,120,220,240)V

Opciones	Prefijo	Sufijo	Ejemplos
Bobina a prueba de intemperie, agua y corrosión salina.	YC		YC1360PV4
Bobina a prueba de explosión e intemperie.	ZC		ZC1360PV4
Carcasa a prueba de intemperie.	Y		Y1360PV4
Carcasa a prueba de explosión e intemperie.	Z		Z1360PV4
Conexiones NPT.		T	1360PV4T
Luz indicadora de Bobina energizada	Ver Bobinas		

Características de resistencias de los materiales en contacto con el fluido

Cuerpos			Diafragmas, sellos y asientos
PTFE	PVC	Acrílico	FKM
Es prácticamente inerte a los productos corrosivos en forma universal, no le afecta la intemperie, no es inflamable y tiene un coeficiente de fricción excepcionalmente bajo.	En baja temperatura es excelente para los más severos productos alcalinos, ácidos minerales, sales y muchos otros productos químicos que corroen a los materiales convencionales.	Es una resina dura y rígida de la serie acrílica. Es resistente a la oxidación, la intemperie y radiación luminica. Es resistente a los ácidos y solventes comunes. Es atacado por los ácidos fuertes: ácidos oxidantes muy concentrados (nítrico, sulfúrico, clorhídrico).	Es resistente al petróleo y sus destilaciones, a la mayoría de los ácidos minerales, hidrocarburos alifáticos y aromáticos que actúan como solventes para otros elastómeros. No es recomendable para las acetonas e hidrocarburos halogenados.

Construcciones especiales

Diafragmas y sellos: neoprene, etileno-propileno, etc. Utilización en vacío.

Recomendaciones para la instalación

Colocar un filtro delante de la válvula de porosidad ≤ 100µ. Montaje: En cualquier posición. Preferentemente sobre cañería horizontal con la bobina hacia arriba.

No es recomendable restringir el pasaje aguas abajo de la válvula a solenoide mediante fitting o válvulas, para no aumentar la presión de salida y dificultar el cierre. En caso de colocar una válvula para regular el caudal, se debe colocarla aguas arriba de la válvula a solenoide. En caso de usar picos de rociado se debe calcular de manera tal que la presión de salida de la válvula no supere el valor dado en la tabla. Debido a las limitaciones de las propiedades mecánicas del material del cuerpo, si este es de plástico, se debe extremar el cuidado en la instalación para no distorsionar al mismo, especialmente en el roscado.